

## Wilo-HiDrainlift 3 Schmutzwasser-Kleinhebeanlage

Geeignet zur Förderung fäkalienfreien Schmutzwassers in Ein- und Zweifamilienhäusern.

Bei der nachträglichen Installation von Hebeanlagen unterhalb der Rückstauenebene erschweren bestehende Gegebenheiten die Montage von Hebeanlagen. Hinzu kommt, dass diese oft im sichtbaren Bereich eingesetzt werden müssen. Hier werden geräuscharme Hebeanlagen mit flexiblen Anschlüssen benötigt, die formschön in vorhandene Sanitäranlagen integriert werden können.



Die Hebeanlage Wilo-HiDrainlift 3 erleichtert Ihnen den Arbeitsalltag dank:



- geringem Gewicht für eine einfache Handhabung
- unterschiedlicher Anschlussvarianten für mehr Flexibilität
- eingebautem Aktivkohlefilter für hohen Benutzerkomfort
- moderner Bauform und leisem Betrieb für eine perfekte Integration in die Kundenumgebung

### Technische Daten

Bruttovolumen V/l	4 (3-24)/16 (3-35)/ 15,5 (3-37)
Schaltvolumen V/l	1,7 (3-24)/ 2 (3-35/3-37)
Max. Schalthäufigkeit pro Pumpe 1/h	100
Medientemperatur T/°C	+5 ... +35
Max. Medientemperatur, kurzzeitig bis 5 min °C	35 (3-24)/60 (3-35)/ 75 (3-37)
Druckanschluss	DN 32
Zulaufanschluss	DN 40
Entlüftung	Aktivkohlefilter
Kabellänge Anlage zum Schaltgerät/Stecker m	1,5
Min. Zulaufhöhe mm	125 (3-24)/ 175 (3-35/3-37)
Gewicht netto ca. kg	4-6

### Maße Wilo-HiDrainlift 3-24/Wilo-HiDrainlift 3-35/3-37

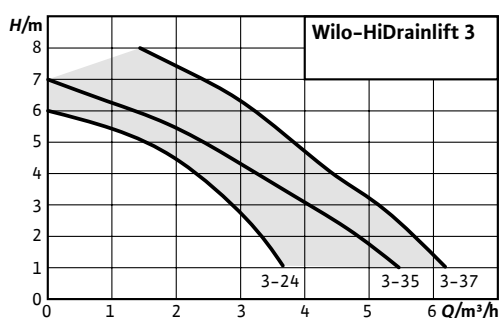
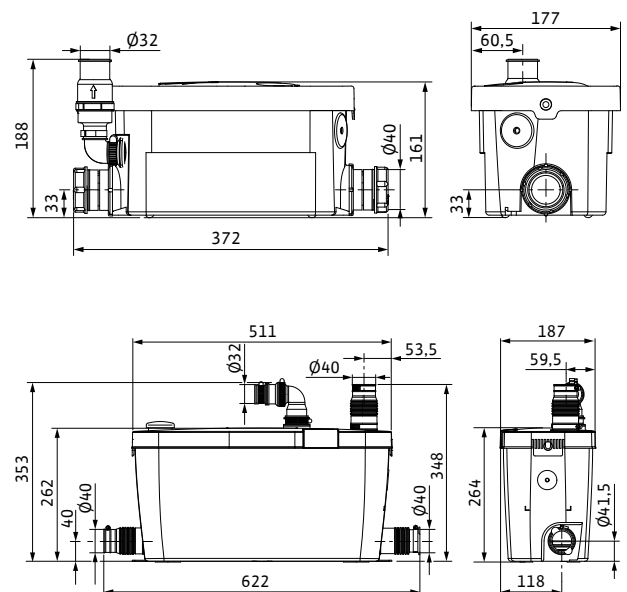



Wilo-HiDrainlift 3-24



Wilo-HiDrainlift 3-35



Wilo-HiDrainlift 3-37

**Typenschlüssel**

- Bsp.: **Wilo-HiDrainlift 3-35**  
**HiDrainlift** Schmutzwasser-Hebeanlage  
**3** Produktlevel  
           3 = Standard  
**3** Anzahl der Zulaufanschlüsse  
**5** Nennförderhöhe in m

Bestellinformationen		Preisgruppe PG 7
Baureihe	Netzanschluss	Art.-Nr.
Wilo-HiDrainlift 3-24	1~230 V, 50 Hz	4 191 678
Wilo-HiDrainlift 3-35	1~230 V, 50 Hz	4 191 679
Wilo-HiDrainlift 3-37	1~230 V, 50 Hz	4 191 680

**Lieferumfang**

- Anschlussfertige Schmutzwasser-Hebeanlagen mit Aktivkohlefilter und eingebauten Rückflussverhinderern
- Anschlussset für Zulauf- und Druckleitungen
- Integrierte Überlaufsicherung
- Einbau- und Betriebsanleitung

Bestellinformationen		Preisgruppe PG 14
Elektrisches Zubehör	Art.-Nr.	
Kleinalarmschaltgerät KAS	5 015 340 94	
AlarmControl 1	2 522 846	
AlarmControl 2	2 522 847	

**Installationsbeispiel Wilo-HiDrainlift 3-24**

- 1** Druckleitung mit Rückschlagklappe
- 2** Lüftung über Aktivkohlefilter in den Aufstellraum

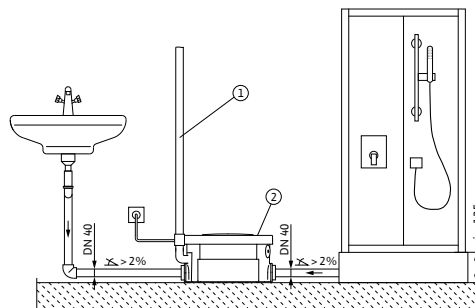

**Installationsbeispiel Wilo-HiDrainlift 3-37 (ebenfalls gültig für HiDrainlift 3-35)**

- 1** Druckleitung mit Rückschlagklappe
- 2** Lüftung über Aktivkohlefilter in den Aufstellraum

