

Wilo-RexaLift FIT L

Abwasser-Hebeanlage

Flexibel anschließbare Fäkalienhebeanlage für den Einsatz in Gewerbeobjekten. Als Einzel- und Doppelpumpenanlage erhältlich.

Bestehende Anschlussleitungen erschweren die Montage von Hebeanlagen im Austauschfall. Hinzu kommen oft beengte Platzverhältnisse und schlecht zugängliche Baustellen, die einen umständlichen Transport nachziehen. Umso wichtiger ist der störungsfreie und langlebige Betrieb einer Hebeanlage.



Bauartgeprüft und überwacht vom TÜV Rheinland nach DIN EN 12050.



Die Hebeanlage Wilo-RexaLift FIT L erleichtert Ihnen den Arbeitsalltag dank:



- geringem Anlagengewicht für eine leichte Montage
- frei wählbarer Zuläufe für eine einfache und flexible Installation
- sicherem Betrieb durch eine zuverlässige Füllstandsüberwachung und integriertem thermischem Motorschutz

Technische Daten	
Motorschutz	WSK
Bruttovolumen V/l	115 (L1)/140 (L2)
Schaltvolumen V/l	35 (L1)/50 (L2)
Max. Schalthäufigkeit pro Pumpe 1/h	30
Medientemperatur T/°C	+3 ... +40
Max. Medientemperatur T/°C	60 (3 Min.)
Druckanschluss	DN 80
Zulaufanschluss	DN 100/DN 40
Entlüftung	DN 70
Kabellänge Anlage zum Schaltgerät/Stecker m	4/4
Gewicht netto ca. kg	35

Maße Wilo-RexaLift FIT L2

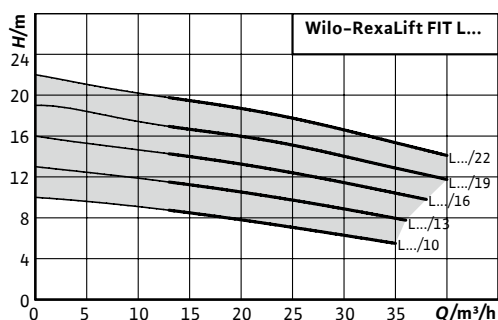
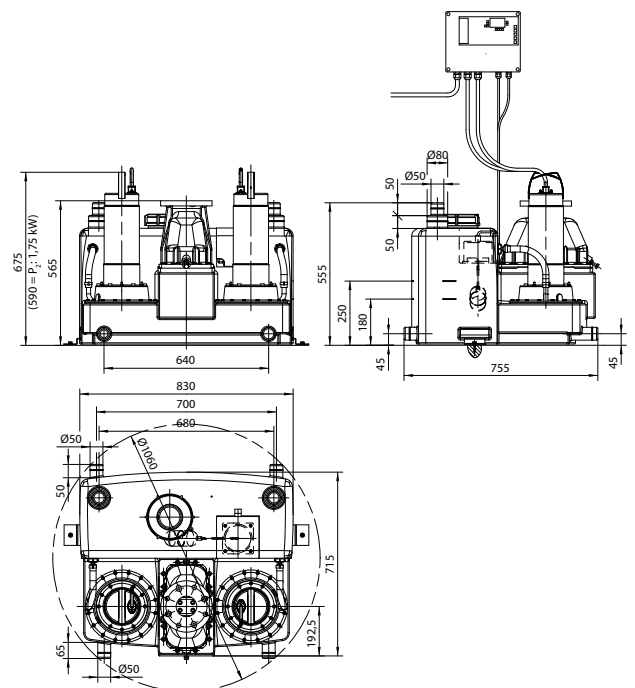

Typenschlüssel

Bsp.: **Wilo-RexaLift FIT L1-22**

RexaLift Abwasser-Hebeanlage

FIT Baureihe

L Baugröße

1 Anzahl integrierter Pumpen

22 Max. Förderhöhe in m

Lieferumfang

- Anschlussfertige Abwasser-Hebeanlage inkl.:
- Schaltgerät mit netzunabhängigem Alarm und Stecker
 - 1 x Zulaufdichtung DN 100
 - 1 x Lochsäge für Zulaufanschluss DN 100
 - Integriertem Rückflussverhinderer
 - 1 x Manschette für Anschluss einer Handmembranpumpe oder Zulaufanschluss DN 40
 - 1 x Manschette für Entlüftungsanschluss DN 70
 - 1 x Flanschstützen DN 80/100 mit Flachdichtung, Manschette und Befestigungsmaterial für Druckanschluss DN 100
 - 9-V-Akku
 - Dämmschutzstreifen für schallgedämmte Aufstellung
 - Befestigungsmaterial
 - Einbau- und Betriebsanleitung

Installationsbeispiel Wilo-RexaLift FIT L

- 1** Entlüftungsleitung (über Dach)
- 2** Druckleitung
- 3** Zulauf
- 4** Absperrschieber Zulaufleitung
- 5** Armaturenstütze zur Gewichtsentlastung (Empfehlung)
- 6** Absperrschieber Druckleitung
- 7** Rückflussverhinderer
- 8** Entleerungsleitung Behälter
- 9** Entleerungsleitung Pumpensumpf
- 10** Entwässerungspumpe
- 11** Drei-Wege-Ventil
- 12** Handmembranpumpe
- 13** Schaltgerät EC-Drain LS
- 14** Rückstauenebene (meist Straßenniveau)

Grün nummerierte Bauteile Wilo-Sortiment

Bestellinformationen		Preisgruppe PG 7
Baureihe	Netzanschluss	Art.-Nr.
Wilo-RexaLift FIT L1-10	3~400 V, 50 Hz	2 536 960
Wilo-RexaLift FIT L1-13	3~400 V, 50 Hz	2 536 961
Wilo-RexaLift FIT L1-16	3~400 V, 50 Hz	2 536 962
Wilo-RexaLift FIT L1-19	3~400 V, 50 Hz	2 536 963
Wilo-RexaLift FIT L1-22	3~400 V, 50 Hz	2 536 964
Wilo-RexaLift FIT L2-10	3~400 V, 50 Hz	2 536 965
Wilo-RexaLift FIT L2-13	3~400 V, 50 Hz	2 536 966
Wilo-RexaLift FIT L2-16	3~400 V, 50 Hz	2 536 967
Wilo-RexaLift FIT L2-19	3~400 V, 50 Hz	2 536 968
Wilo-RexaLift FIT L2-22	3~400 V, 50 Hz	2 536 969

Bestellinformationen		Preisgruppe PG 14
Mechanisches Zubehör	Art.-Nr.	
4.1 Absperrschieber DN 100	2 017 163	
4.1 Flanschstützen DN 100	2 511 597	
4.2 Absperrschieber DN 150	2 017 164	
4.2 Flanschstützen DN 150	2 511 598	
4.3 Kunststoff-Absperrschieber DN 100	2 529 808	
4.4 Kunststoff-Absperrschieber DN 150	2 529 809	
6.1 Absperrschieber DN 80	2 017 162	
6.2 Absperrschieber DN 100	2 017 163	
10 Entwässerungspumpe z. B. Wilo-Drain TMW 32/8-10M	4 058 059	
11 3-Wege-Kugelhahn Rp 1½	2 511 607	
12 Handmembranpumpe	2 060 166	
Zulaufdichtung DN 100	2 522 672	
Zulaufdichtungsset DN 150	2 515 145	
Montagezubehör DN 100, PN 10	6 077 521	
Montagezubehör DN 150, PN 10	6 077 523	
Elektrisches Zubehör	Art.-Nr.	
Blitzleuchte	2 510 429	
Signalhorn	2 531 401	
Alarm-Funksender Smart Home	6 078 632	

