

**Клиент**

## Технические данные

### Высоконапорный центробежный насос MVI 803-1/25/E/3-400-50-2

Имя проекта

Номер проекта

Место установки

Номер позиции клиента

Дата 27.11.17

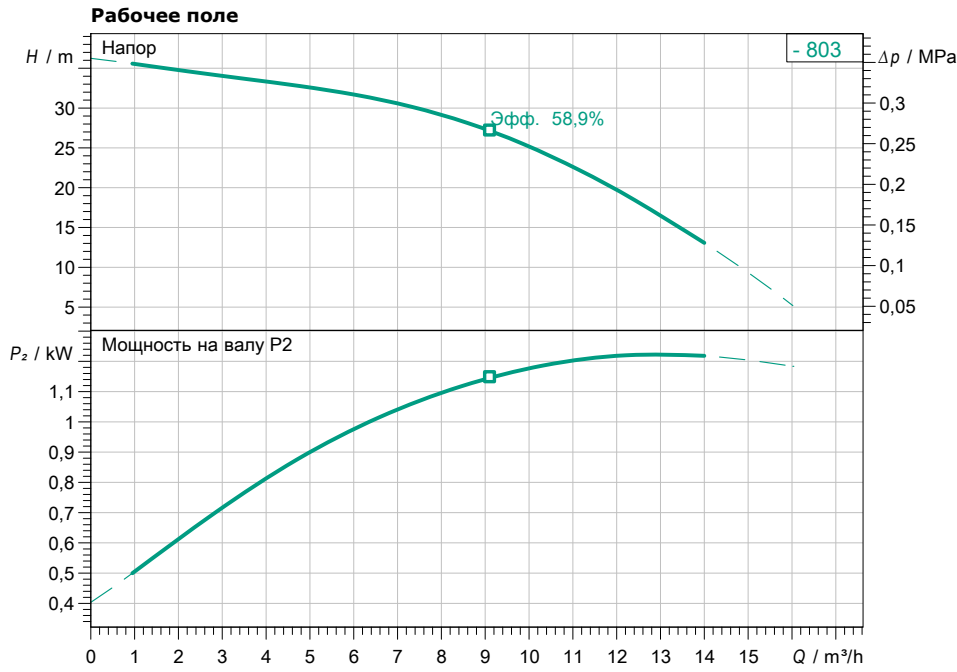

**Размеры**

E	280
H	607
H2	363,5
Ø g	158
Ø M	158
X	115

mm

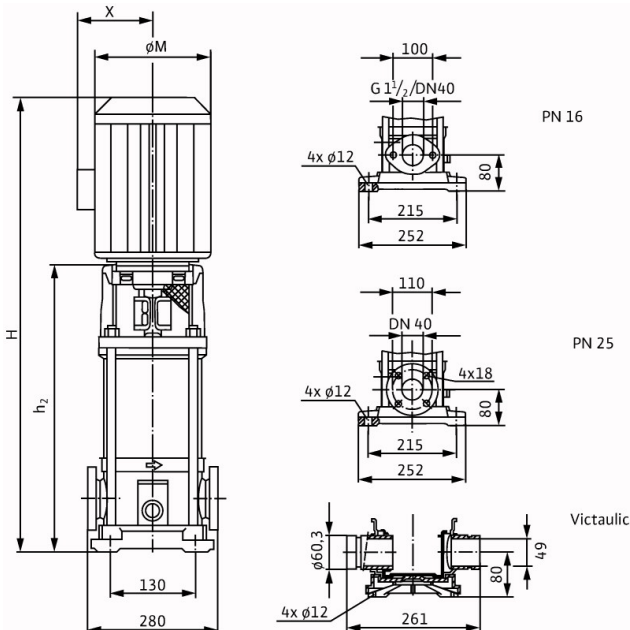

**Задать рабочие параметры**

Производительность	
Напор	
Перекачиваемая жидкость	Вода 100 %
Т перекач. жидкости	20,00 °C
Плотность	998,30 kg/m³
Кинематич. вязкость	1,00 mm²/s

**Гидравлические данные (Рабочая точка)**

Производительность	
Напор	
Мощность на валу P2	
Гидравлический КПД	
NPSH	

**Данные продукта**

Высоконапорный центробежный насос	
MVI 803-1/25/E/3-400-50-2	
Мак. рабочее давление	2,5 MPa
Входное давление макс.	10 bar
Т перекач. жидкости	-30 °C ... +120 °C
Макс. Температура окр. Среды	40 °C
Min индекс эффект. (MEI)	≥ 0.40

**Данные мотора**

Класс эффективности мотора	IE3
Подключение к сети	3~ 400 V / 50 Hz
Допустимый перепад напряж. макс. частотой вращения;	±10 %
2900 1/min	
Ном. Мощность P2	1,10 kW
Номинальный ток	2,20 A
Коэффициент мощности	0,85
КПД	50% / 75% / 100%
79,1/82,1/82,7%	
Вид защиты	IP 55
Класс изоляции	F
Защита электродвигателя	Нет

**Присоединительные размеры**

Патрубок на стороне всас.	DN 40, PN 25
Патрубок с напорной стороны	DN 40, PN 25

**Материалы**

Корпус насоса	1.4301 [AISI304]
Рабочее колесо	1.4301 [AISI304]
Статическое уплотнение	EPDM
Вал насоса	1.4301 [AISI304]
СТУ	Q1BE3GG

**Данные для заказа**

Вес, прим.	30 kg
Номер позиции	4024746