

Технические данные

Насос моноблочный
BL 125/380-55/4

Рабочее поле

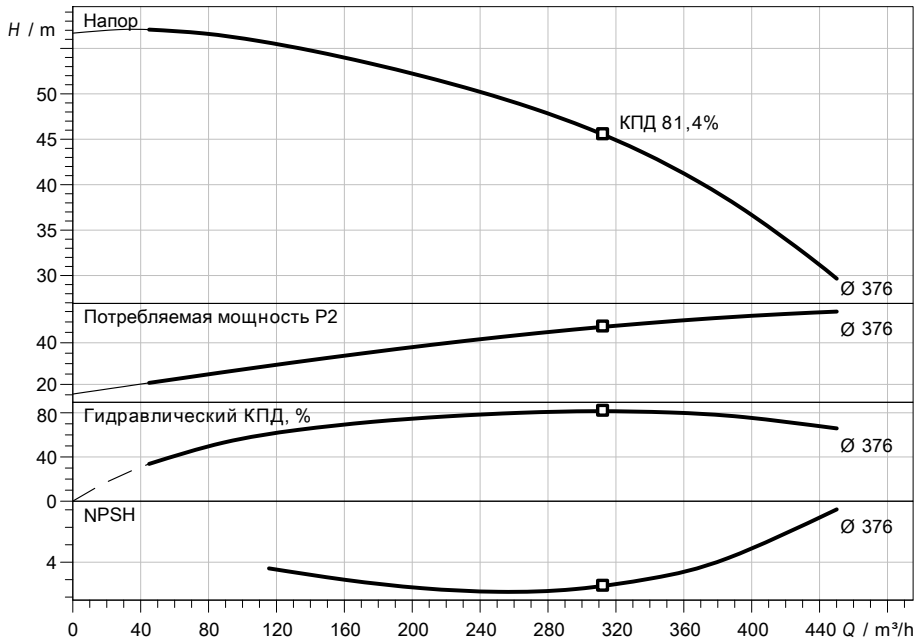

Данные насоса

Класс прочности по Max. допустимому давлению	16 bar
T перекач. жидкости	-20 °C ... +140 °C
Макс. Температура окр. Среды	40 °C
Min индекс эффект. (MEI)	≥ 0.40
Корпус насоса	чугун EN-GJL-250 с катафорезным покрытием
Рабочее колесо	чугун EN-GJL-200
Вал насоса:	нерж.сталь 1.4122
Торцевое уплотнение:	кассетное Burgmann AQEGG из нерж.стали
Патрубок на стороне всас.	DN 150, PN 16
Патрубок с напорной стороны	DN 125, PN 16

Данные мотора

Класс эффективности	IE3
Подключение к сети	3~ 400 V / 50 Hz
Допустимый перепад напряж.	±10 %
Номинальная частота вращения	1450 1/min
Ном. Мощность P2	55,00 kW
Сервис-фактор	1,2
Номинальный ток	97,50 A
КПД при нагрузке 50% / 75% / 100%	91,1/ 94,3/94,6%
Класс защиты	IP 55
Класс изоляции	F
Контроль температуры статора	датчики PTC
Подшипник 1	6316 C3 Z (3500ч/70г)
Подшипник 2	6316 C3 Z (3500ч/70г)

Данные агрегата

Вес, прим.	790 kg
Артикул	2160685
Упаковка	Деревянный ящик

Встроенные в торцы фланцев ниппеля R1/8 для манометров или датчиков давления

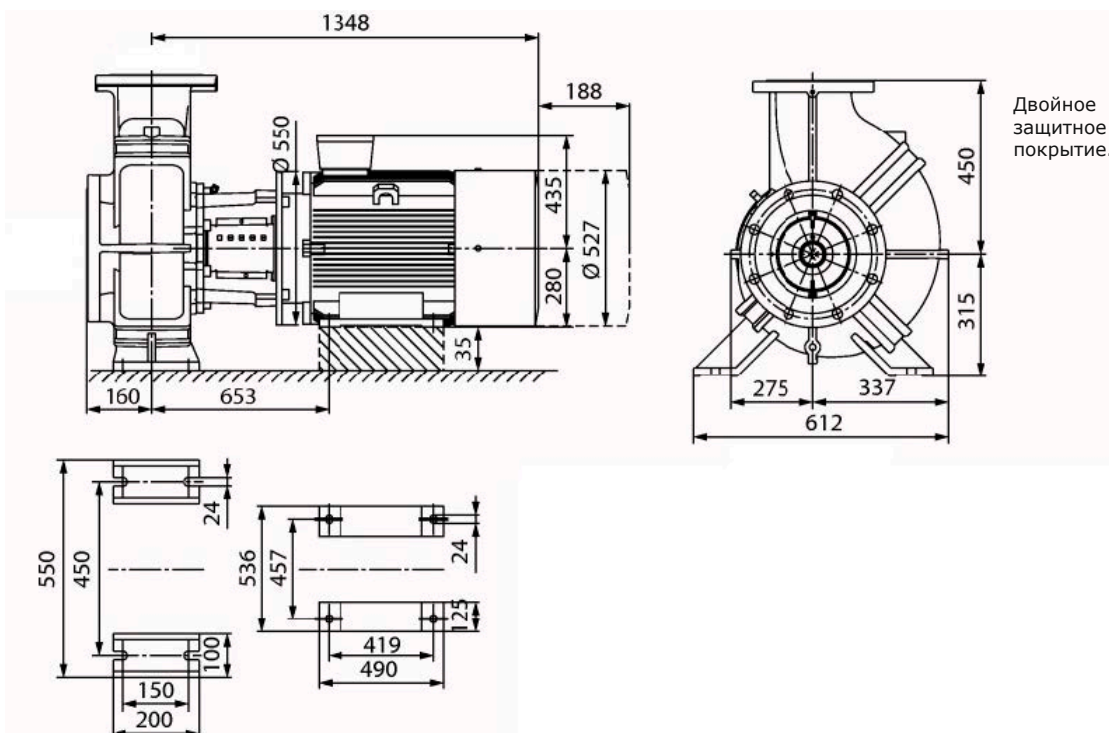

Двойное защитное покрытие.