

Informationen für SHK-Fachhandwerker

Wilo-HiDrainlift und Wilo-HiSewlift

Automatische Kleinhebeanlagen.

Nachfolge-
modelle der Baureihen
Wilo-DrainLift
TMP 32/40, KH 32
und XS-F





Cleverer Lösungen für weniger Arbeitsschritte.

Die Kleinhebeanlagen Wilo-HiDrainlift und Wilo-HiSewlift für die automatische Schmutz- und Abwasserentsorgung erfüllen die Norm DIN EN 12050-3 (Anlagen zur begrenzten Benutzung). Sie bestehen durch ein platzsparendes Design und geringes Gewicht, so dass die Installation leicht von der Hand geht. Und dank der Plug & Pump-Funktion sind die Wilo-Pumpen bei der hydraulischen Installation sofort anschlussfertig – und das mit bis zu drei Anschlussmöglichkeiten.

Wilo macht's einfach!

Ihre Vorteile:

- Kompaktes Design zur einfachen Installation
- Einfacher Einbau mit flexiblen hydraulischen Anschlussmöglichkeiten
- Anschlussfertige Anlage zur schnellen Inbetriebnahme dank Plug & Pump

Vorteile für Hausbesitzer:

- Modernes, zeitloses Design
- Geräuscharmer Betrieb
- Lüftung über Aktivkohlefilter in den Aufstellraum
- Zuverlässiger Betrieb bei geringem Stromverbrauch

Eine Übersicht aller
Hebeanlagen finden Sie in
unserem Online-Katalog unter
productfinder.wilo.com



Wilo-HiDrainlift für die Schmutzwasserentsorgung



Wilo-HiSewlift für die Abwasserentsorgung

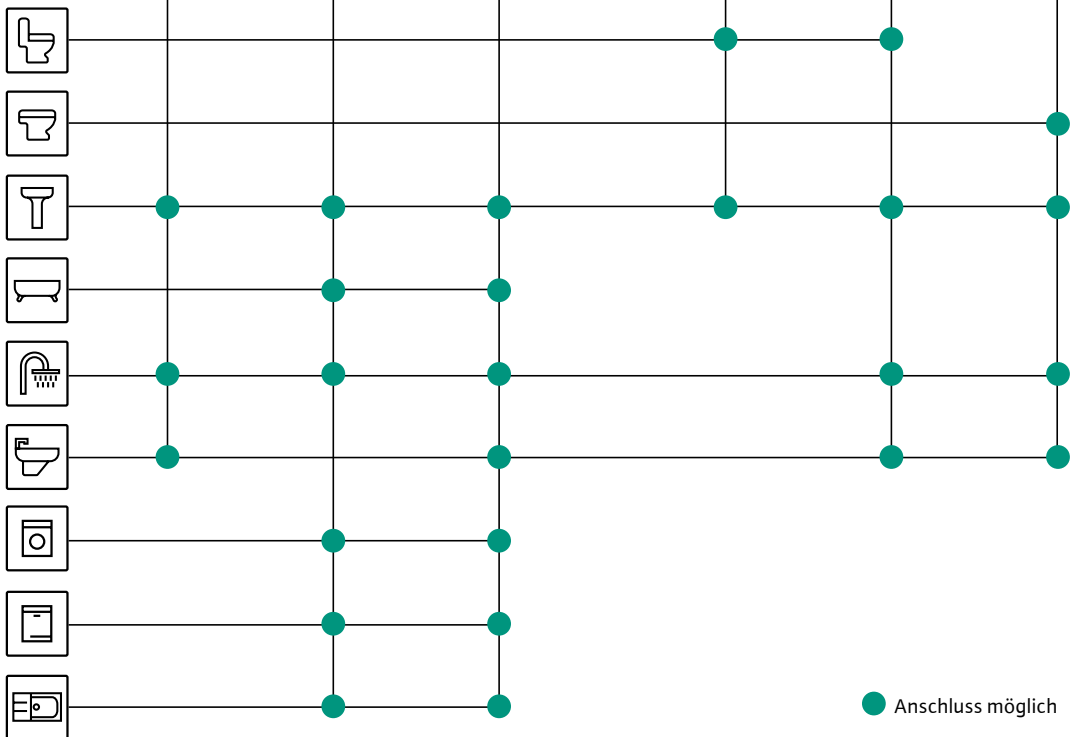

Bestellinformationen		Preisgruppe PG 7
Baureihe	Art.-Nr.	Vorgängermodell
Wilo-HiDrainlift 3-24	4 191 678	-
Wilo-HiDrainlift 3-35	4 191 679	Wilo-DrainLift TMP 32
Wilo-HiDrainlift 3-35	4 191 680	Wilo-DrainLift TMP 40
Wilo-HiSewlift 3-15	4 191 675	Wilo-DrainLift KH 32
Wilo-HiSewlift 3-35	4 191 677	Wilo-DrainLift KH 32
Wilo-HiSewlift 3-135	4 191 674	Wilo-DrainLift XS-F

Hinweis: Veränderte Maße zum Vorgängermodell

„Mit Systemen von Wilo bin ich sicher, dass Schmutz- und Abwasser zuverlässig und ohne Rückstände abtransportiert wird.“



Wilo-HiDrainlift

für die Schmutzwasserentsorgung.

Besonderheiten/Produktvorteile

- Sehr kompakte Bauart zum Einbau in einer Nasszelle oder unter der Duschwanne (HiDrainlift 3-24)
- Geräuscharmer Betrieb
- Lüftung über Aktivkohlefilter in den Aufstellraum
- Zuverlässige Leistung und geringer Stromverbrauch für eine effiziente Schmutzwasserentsorgung
- Einfache Installation mit flexiblen Anschlussmöglichkeiten
- Anschlussfertige Anlagen (HiDrainlift 3-35 und HiDrainlift 3-37) dank Plug & Pump

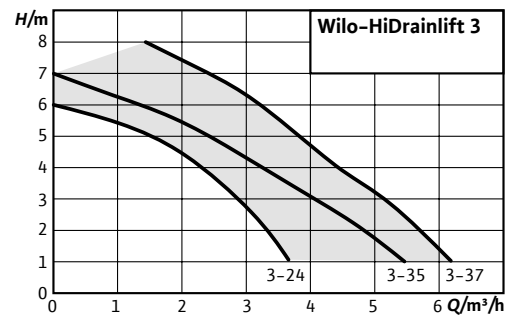

Maßzeichnungen

Wilo-HiDrainlift 3-24

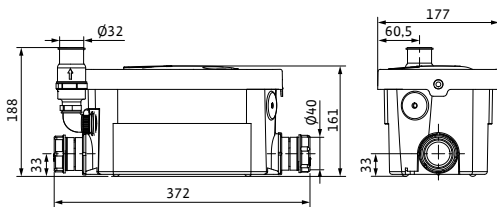

Wilo-HiDrainlift 3-35

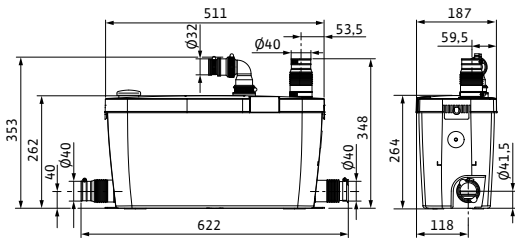

Wilo-HiDrainlift 3-37

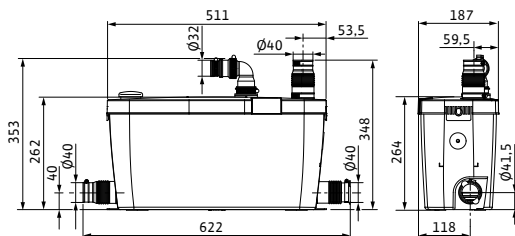

Hydraulische Leistungen

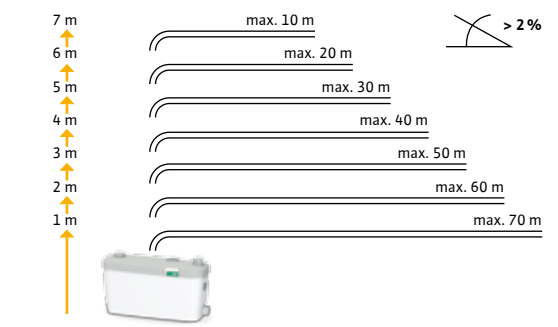
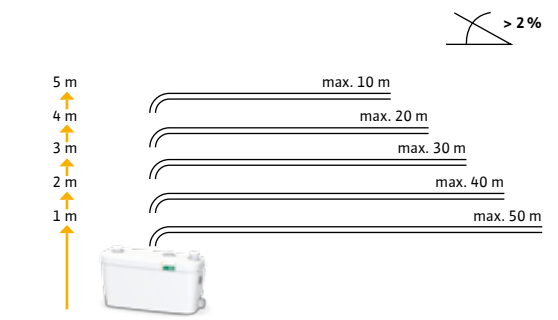
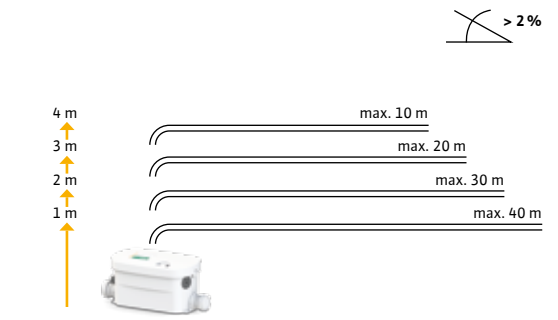

Technische Daten

Zulässige Fördermedien

Häusliches Schmutzwasser ohne Fäkalien, Waschmaschinen- bzw. Seifenlauge (ohne anfaserige Bestandteile), Duch- und Badewasser (ungechlort).
 Geeignet für $4 < \text{pH} < 10$.

Leistung	Wilo-HiDrainlift 3-24	Wilo-HiDrainlift 3-35	Wilo-HiDrainlift 3-37
Förderstrom max. m ³ /h	3,7	5,5	6,1
Förderhöhe max. m	6	7	8
Motor			
Netzanschluss	1~230 V, 50 Hz	1~230 V, 50 Hz	1~230 V, 50 Hz
Nennstrom I _N /A	1,2	1,7	2,0
Nennrehzahl n/1/min	2900	2900	2900
Leistungsaufnahme P ₁ /kW	0,25	0,4	0,4
Schallschutzpegel dB (A)	45	48	52
Einschaltart	direkt	direkt	direkt
Schutzart	IP 44	IP 44	IP 44
Isolationsklasse	F	F	F
Max. Schalthäufigkeit pro Pumpe 1/h	100	100	100
Kabel			
Anschlusskabel m	1,5	1,5	1,5
Netzstecker	Schuko	Schuko	Schuko
Art des Anschlusskabels	nicht lösbar	nicht lösbar	nicht lösbar
Zulässiger Einsatzbereich			
Medientemperatur °C	+5 ... +35	+5 ... +35	+5 ... +35
Max. Medientemperatur, kurzzeitig bis 5 min °C	35	60	75
Umgebungstemperatur °C	40	40	40
Anschlüsse			
Druckanschluss	DN 32	DN 32	DN 32
Zulaufanschluss	DN 40	DN 40	DN 40
Maße/Gewichte			
Bruttovolumen V/l	4	16	15,5
Schaltvolumen V/l	1,7	2	2
Min. Niveau Ein mm/Min. Niveau Aus mm	65/45	110/70	110/70
Abmessungen B x H x T/mm	372 x 188 x 177	511 x 262 x 187	511 x 262 x 187
Gewicht netto ca. kg	4	5	6

Wilо-HiDrainlift 3-24

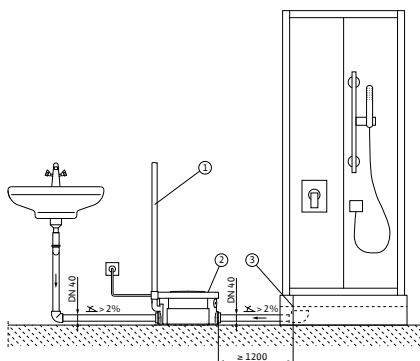

- 1 Druckleitung mit Rückschlagklappe
- 2 Lüftung über Aktivkohlefilter in den Aufstellraum
- 3 Unterkante Ablaufstelle min. 145 mm

Wilо-HiDrainlift 3-37 (ebenfalls gültig für HiDrainlift 3-35)

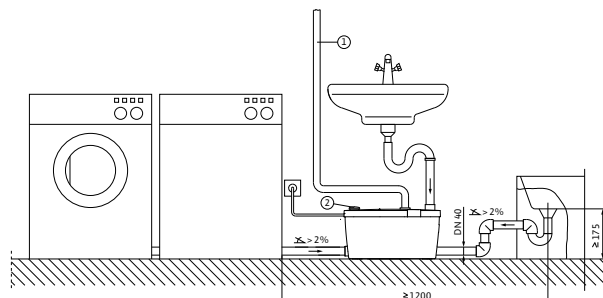

- 1 Druckleitung mit Rückschlagklappe
- 2 Lüftung über Aktivkohlefilter in den Aufstellraum

Wilo-HiSewlift für die Abwasserentsorgung.

Besonderheiten/Produktvorteile

- HiSewlift 3-I35 in besonders schmaler Ausführung (nur 149 mm) für eine einfache Vorwandinstallation
- Geräuscharmer Betrieb
- Lüftung über Aktivkohlefilter in den Aufstellraum
- Zuverlässige Leistung und geringer Stromverbrauch für eine effiziente Abwasserentsorgung
- Einfache Installation mit flexiblen Anschlussmöglichkeiten
- Anschlussfertig dank Plug & Pump

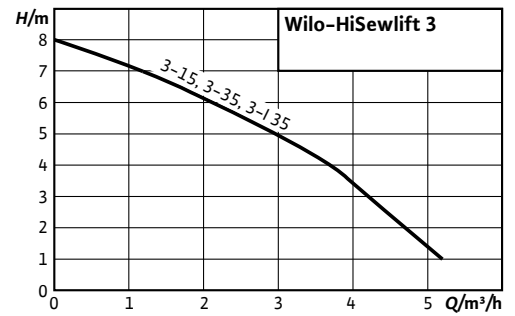

Maßzeichnungen

Wilo-HiSewlift 3-15

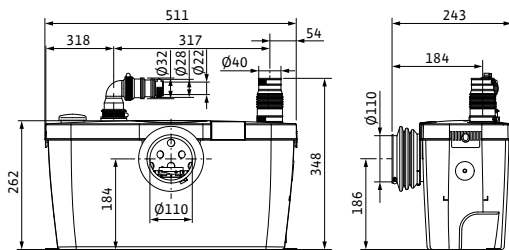

Wilo-HiSewlift 3-35

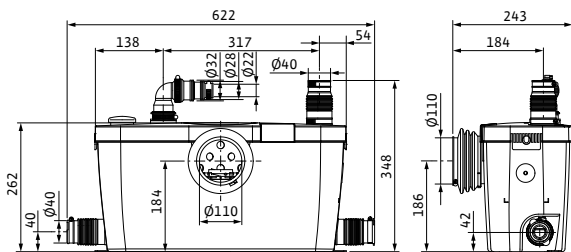

Wilo-HiSewlift 3-I35

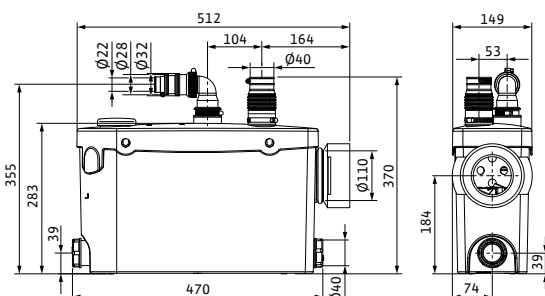

Hydraulische Leistungen

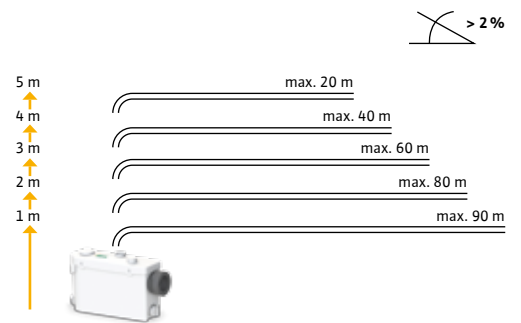
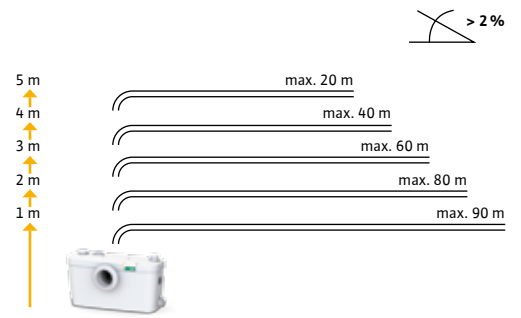
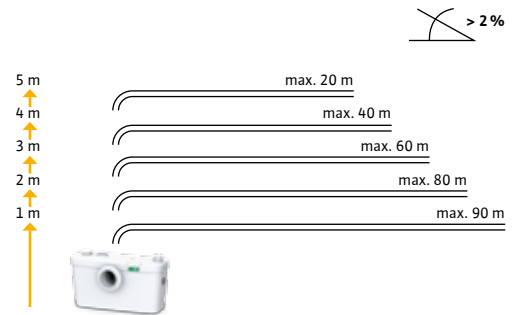

Technische Daten

Zulässige Fördermedien

Häusliches Schmutzwasser ohne Fäkalien, Waschmaschinen- bzw. Seifenlauge (ohne anfaserige Bestandteile), Duch- und Badewasser (ungechlort). Geeignet für $4 < \text{pH} < 10$.

Leistung	Wilo-HiDrainlift 3-24	Wilo-HiDrainlift 3-35	Wilo-HiDrainlift 3-37
Förderstrom max. m ³ /h	3,7	5,5	6,1
Förderhöhe max. m	6	7	8
Motor			
Netzanschluss	1~230 V, 50 Hz	1~230 V, 50 Hz	1~230 V, 50 Hz
Nennstrom I _N /A	1,2	1,7	2,0
Nennzahl n/1/min	2900	2900	2900
Leistungsaufnahme P ₁ /kW	0,25	0,4	0,4
Schallschutzpegel dB (A)	45	48	52
Einschaltart	direkt	direkt	direkt
Schutzart	IP 44	IP 44	IP 44
Isolationsklasse	F	F	F
Max. Schalthäufigkeit pro Pumpe 1/h	100	100	100
Kabel			
Anschlusskabel m	1,5	1,5	1,5
Netzstecker	Schuko	Schuko	Schuko
Art des Anschlusskabels	nicht lösbar	nicht lösbar	nicht lösbar
Zulässiger Einsatzbereich			
Medientemperatur °C	+5 ... +35	+5 ... +35	+5 ... +35
Max. Medientemperatur, kurzzeitig bis 5 min °C	35	60	75
Umgebungstemperatur °C	40	40	40
Anschlüsse			
Druckanschluss	DN 32	DN 32	DN 32
Zulaufanschluss	DN 40	DN 40	DN 40
Maße/Gewichte			
Bruttovolumen V/l	4	16	15,5
Schaltvolumen V/l	1,7	2	2
Min. Niveau Ein mm/Min. Niveau Aus mm	65/45	110/70	110/70
Abmessungen B x H x T/mm	372 x 188 x 177	511 x 262 x 187	511 x 262 x 187
Gewicht netto ca. kg	4	5	6

Wilo-HiSewlift 3-35

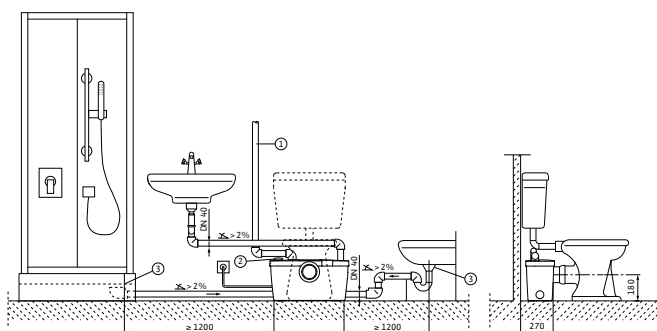

- 1 Druckleitung mit Rückschlagklappe
- 2 Lüftung über Aktivkohlefilter zur Geruchsfreiheit in den Aufstellraum
- 3 Unterkante Ablaufstelle min. 140 mm

Wilo-HiSewlift 3-I35

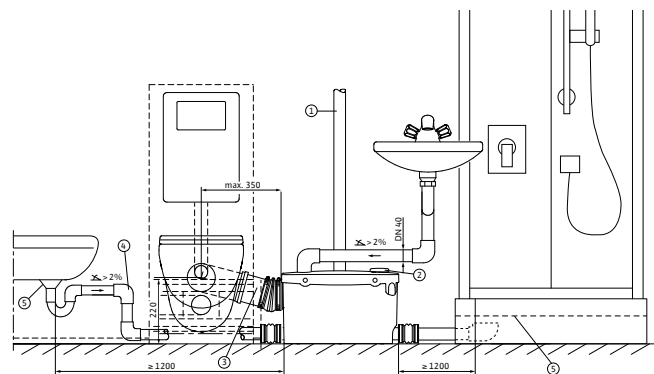

- 1 Druckleitung mit Rückschlagklappe
- 2 Lüftung über Aktivkohlefilter in den Aufstellraum
- 3 Zulaufbogen Wandhänge-WC und HT- Rohr DN 100, min. 15 % Ablaufschräge
- 4 Anstauabogen, möglichst in Anlagennähe installieren
- 5 Unterkante Ablaufstelle min. 145 mm



productfinder.wilo.com

Wilo-Deutschland

Nord: Vertriebsbüro Hamburg
WILO SE
Beim Strohhaus 27
20097 Hamburg
T 040 5559490
F 040 55594949
hamburg.anfragen@wilo.com

Nord-Ost: Vertriebsbüro Berlin
WILO SE
Juliusstraße 52-53
12051 Berlin
T 030 6289370
F 030 62893770
berlin.anfragen@wilo.com

Ost: Vertriebsbüro Dresden
WILO SE
Frankenring 8
01723 Kesselsdorf
T 035204 7050
F 035204 70570
dresden.anfragen@wilo.com

Süd-Ost: Vertriebsbüro München
WILO SE
Adams-Lehmann-Str. 44
80797 München
T 089 4200090
F 089 42000944
muenchen.anfragen@wilo.com

Süd-West: Vertriebsbüro Stuttgart
WILO SE
Hertichstr. 10
71229 Leonberg
T 07152 94710
F 07152 947141
stuttgart.anfragen@wilo.com

Mitte: Vertriebsbüro Frankfurt
WILO SE
An den drei Hasen 31
61440 Oberursel/Ts.
T 06171 70460
F 06171 704665
frankfurt.anfragen@wilo.com

West: Vertriebsbüro Dortmund
WILO SE
Nortkirchenstr. 100
44263 Dortmund
T 0231 4102-6560
F 0231 4102-6565
dortmund.anfragen@wilo.com

**WiloLine
Gebäudetechnik**
WILO SE
Nortkirchenstraße 100
44263 Dortmund
T 0231 4102-7070
F 0231 4102-7666
wiloline@wilo.com
www.xperts.de

Erreichbar:
Mo.–Do. 7–18 Uhr
Fr. 7–17 Uhr

Werkkundendienst
WILO SE
Nortkirchenstraße 100
44263 Dortmund
T 0231 4102-7900
F 0231 4102-7126
kundendienst@wilo.com

Erreichbar:
Mo.–Do. 7–17 Uhr
Fr. 7–16 Uhr
24 Stunden technische
Notfallunterstützung

Wilo-International

Österreich
Zentrale Wiener Neudorf:
WILO Pumpen Österreich GmbH
Wilo Straße 1
A-2351 Wiener Neudorf
T +43 507 507-0
F +43 507 507-15
office@wilo.at
www.wilo.at

Vertriebsbüro Salzburg:
Gnigler Straße 56
A-5020 Salzburg
T +43 507 507-13
F +43 662 878470
office.salzburg@wilo.at

Vertriebsbüro Oberösterreich:
Trattnachtalstraße 7
A-4710 Grieskirchen
T +43 507 507-26
F +43 7248 65054
office.oberoesterreich@wilo.at

Schweiz
Wilo Schweiz AG
Gerstenweg 7
CH-4310 Rheinfelden
T +41 61 83680-20
info@wilo.ch
www.wilo.ch

Technische Änderungen vorbehalten.